

Titel:	Niemals nur oberflächlich! <i>Zu Material, Technik und Ästhetik von Architekturoberfläche. Eine Einführung</i> <i>Fallbeispiel: Der Klosterkomplex von San Pietro al Monte in Civate (Italien)</i>
Lehrstuhl:	Lehrstuhl für Restaurierung, Kunsttechnologie und Konservierungswissenschaft Prof. Thomas Danzl, Dr. Roberta Fonti
Sprache:	Englisch Unterstützung (z. B. Lernmaterialien in Deutsch/Englisch, individuelle Reviews in Englisch)
Studienstufe:	Bachelor
Anlaufbesprechung:	13/04/2021
Termine:	Jeden Dienstag
Zwischenprüfungen:	01/06; 06/07
Abschlusspräsentation:	10/08
ECTS:	Credits (9 ECTS)
Anmerkungen:	In Zusammenarbeit mit Dr. Jacopo Benedetti, TUM Visiting Lecturer Exkursion nach Mailand (Civate – Provinz Lecco), falls möglich nicht zwingend erforderlich für die erfolgreiche Absolvierung des Kurses

Ein eindrucksvolles Beispiel der lombardischen Romanik, das „außergewöhnlich viel karolingischen Charakter bewahrt“.

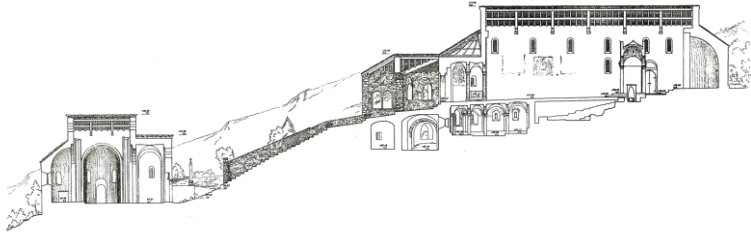

Der Klosterkomplex von San Pietro al Monte in Civate, Italien (8. – 11. Jahrhundert)

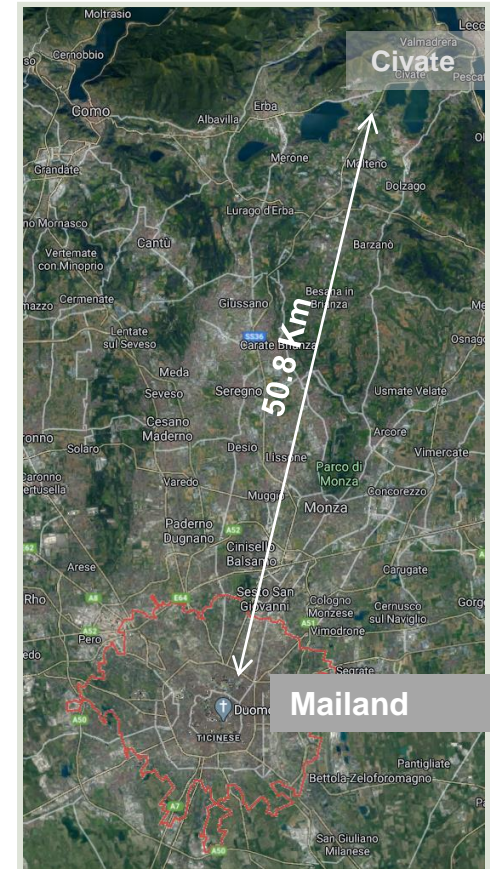

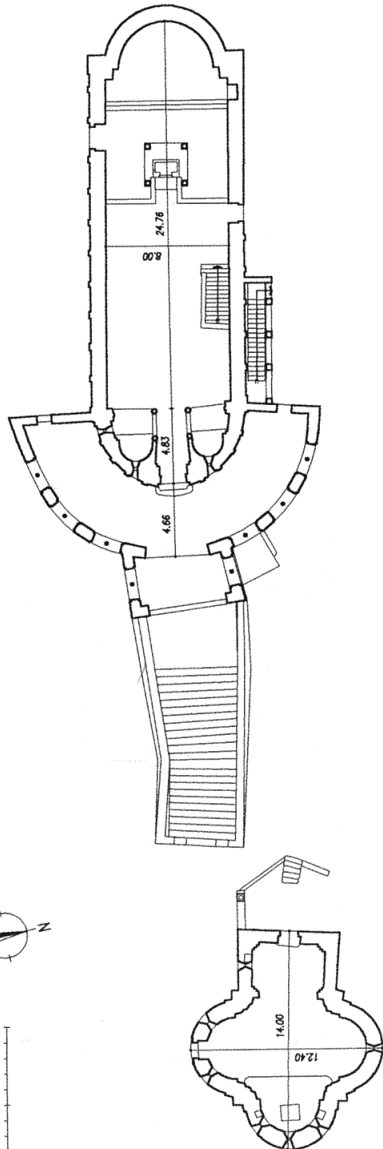
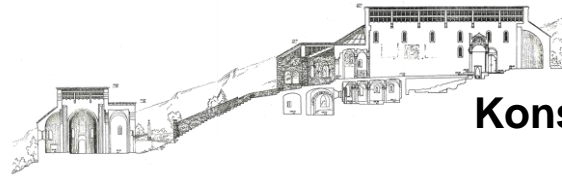

DER KLOSTERKOMPLEX

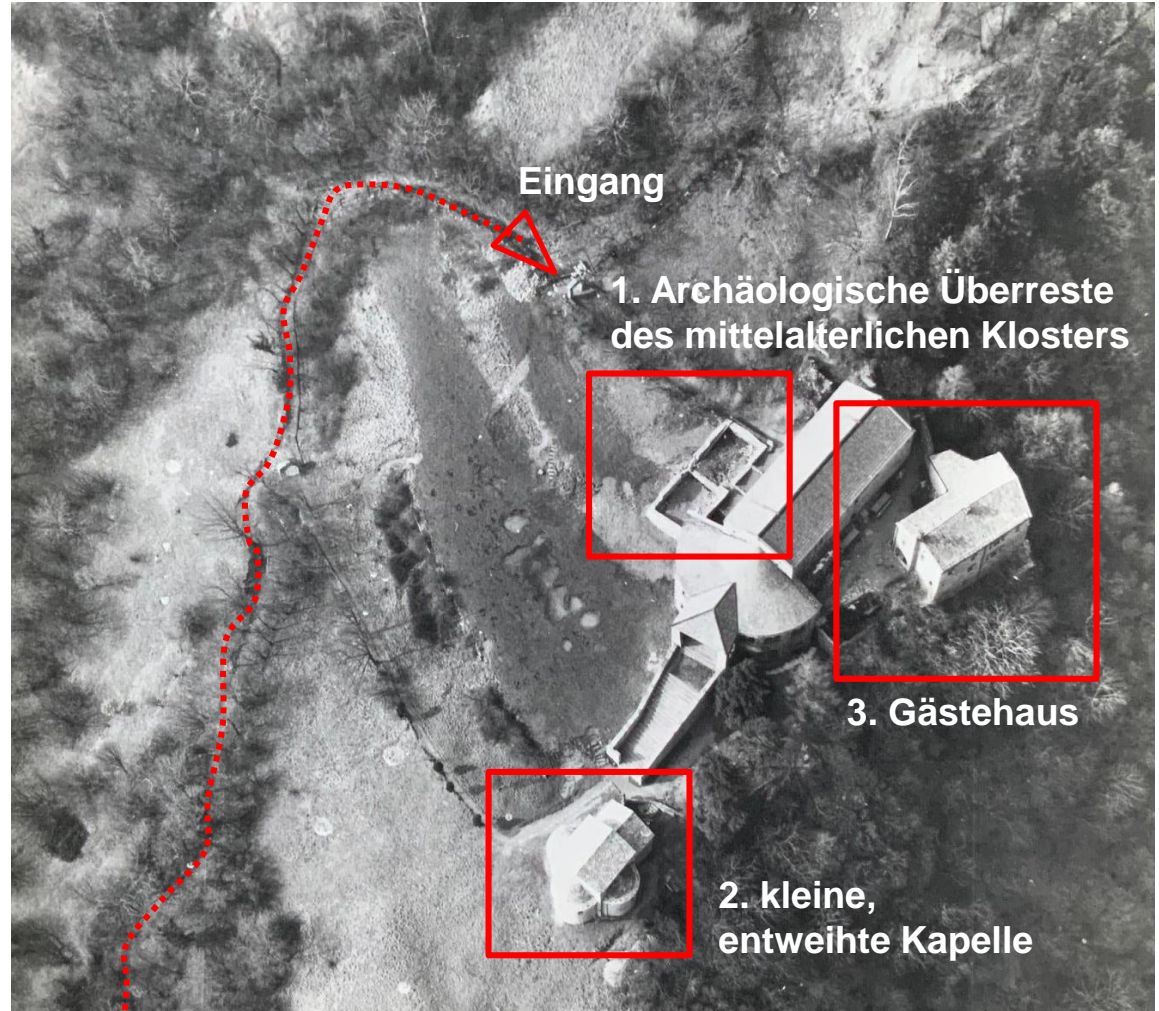

Aufgabe 1 Der Glockenturm und die Südseite



Der Klosterkomplex von San Pietro al Monte in Civate, Italien (8. – 11. Jahrhundert)



Design Problem

Konservierungs-Restaurierungs PROJEKT

„Welches ist das historische Bild, das wir der Nachwelt übermitteln wollen?“

Der Glockenturm

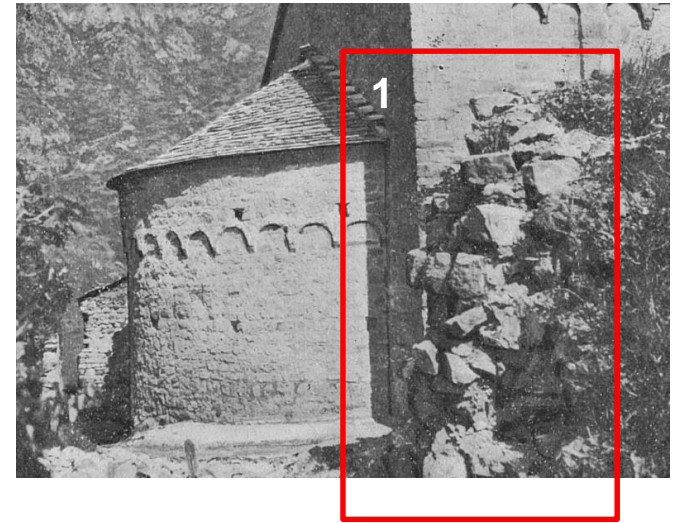
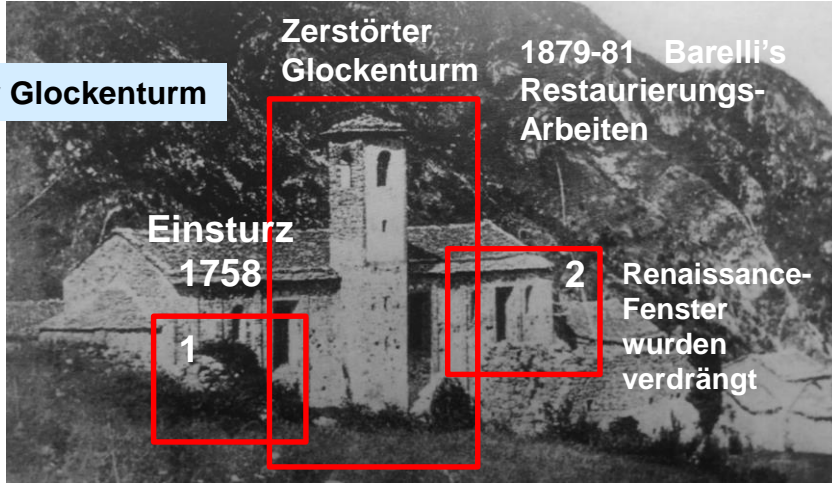

Die Südseite

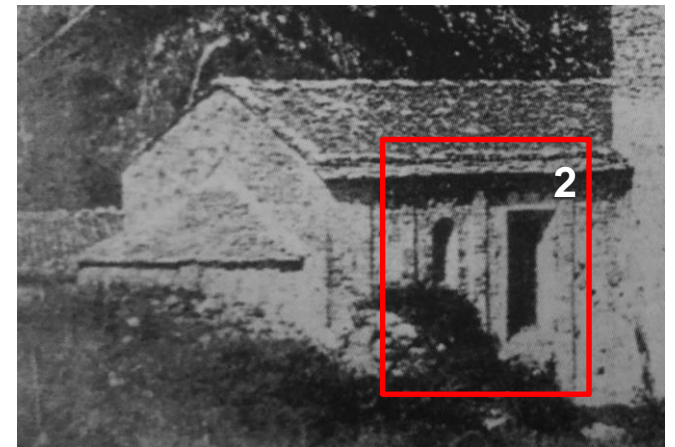
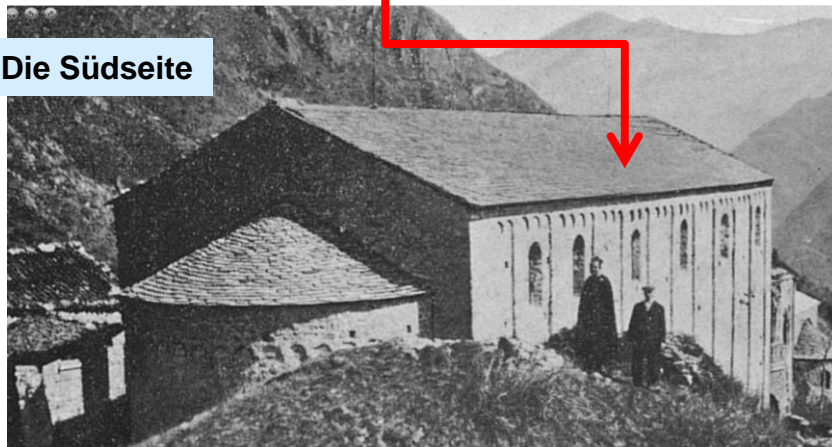

Aufgabe 2

Der Narthex (esonartece) und seine Heilige Treppe



Der Klosterkomplex von San Pietro al Monte in Civate, Italien (8. – 11. Jahrhundert)



Design Problem

Konservierungs-Restaurierungs PROJEKT

„Welches ist das historische Bild des Narthex, das wir der Nachwelt übermitteln wollen?“

Der Narthex
Seitenansicht

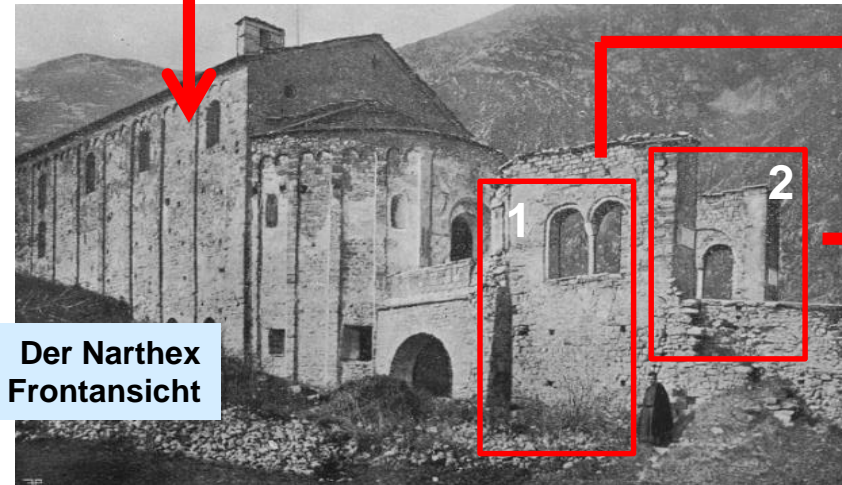
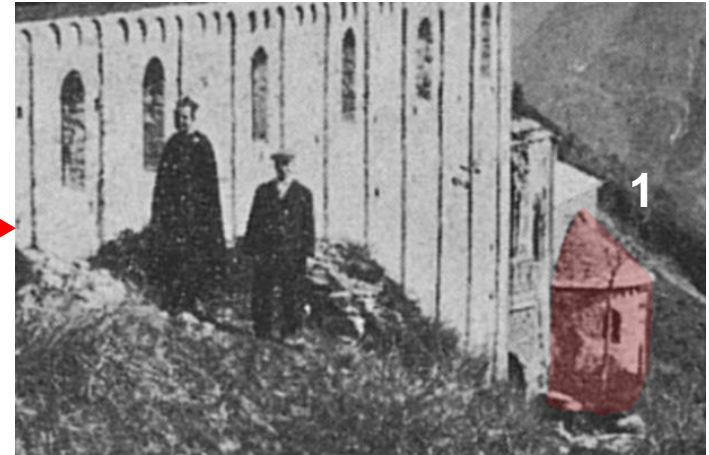
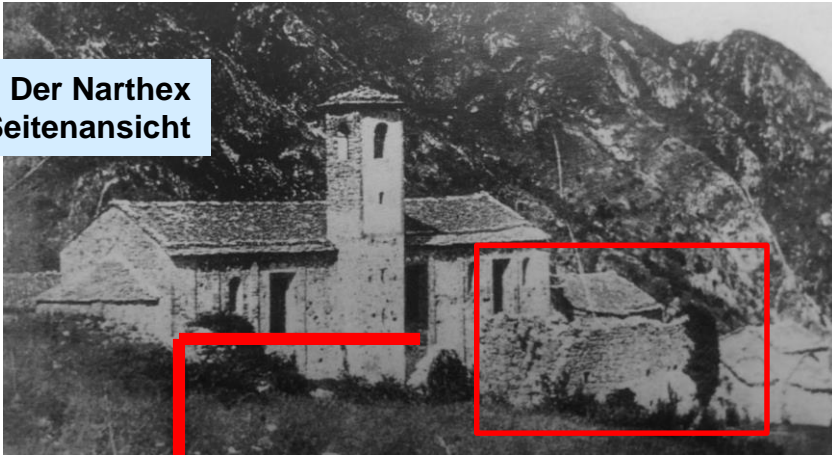

Der Narthex
Frontansicht



Aufgabe 2 Der Narthex (esonartece) und seine Heilige Treppe



Der Klosterkomplex von San Pietro al Monte in Civate, Italien (8. – 11. Jahrhundert)



Design Problem

Konservierungs-Restaurierungs PROJEKT

„Kalktünche, Verwitterung und das fehlende Dach. Welche Zukunft für die Abdeckung des Narthex?“

Die Abdeckung des Narthex



HEUTE

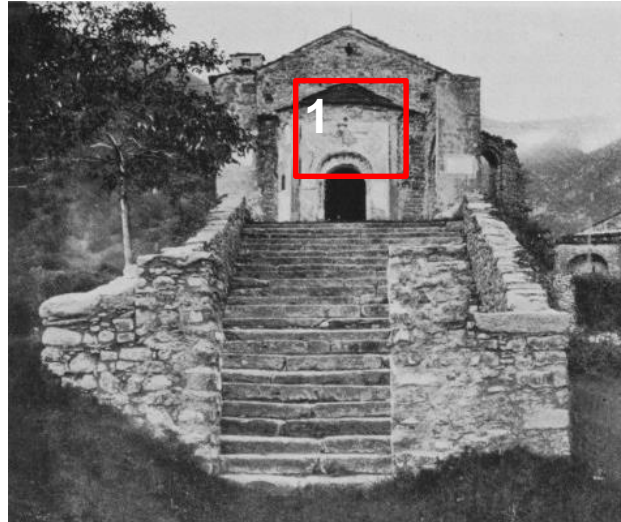

Konservierungs-Problem

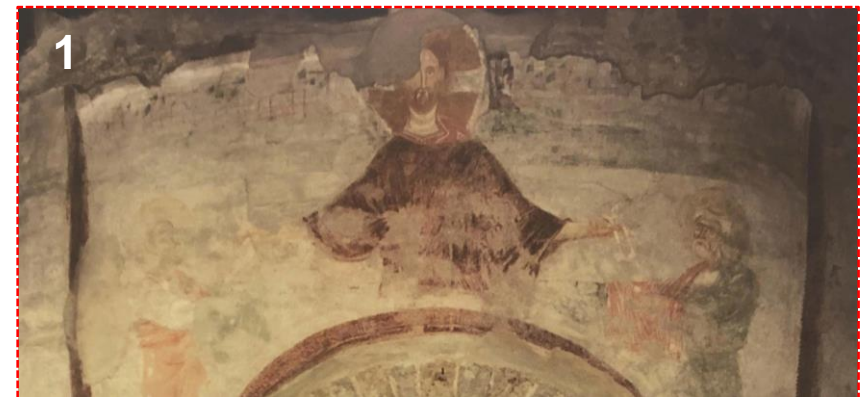

Aufgabe 3 **Architekturoberflächen im Inneren**

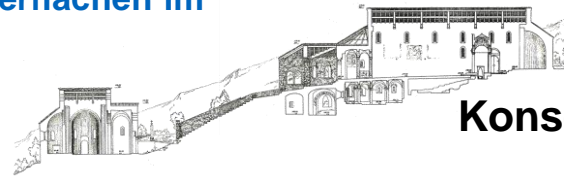

Der Klosterkomplex von San Pietro al Monte in Civate, Italien (8. – 11. Jahrhundert)



Konservierungs-Problem

Konservierungs-Restaurierungs PROJEKT „Fresko- und Stuckarbeiten“

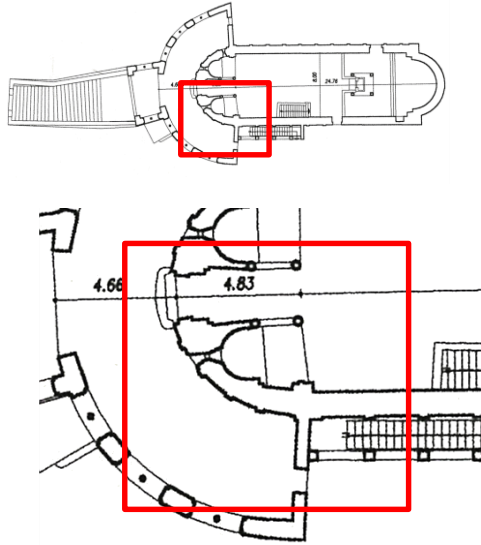

Aufgabe 3 **Architekturoberflächen im Inneren**

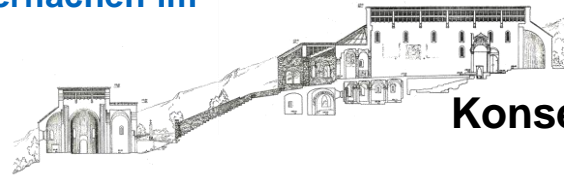

Der Klosterkomplex von San Pietro al Monte in Civate, Italien (8. – 11. Jahrhundert)



Konservierungs-Restaurierungs PROJEKT „Fresko-, Stuck- und Steinarbeiten“

Konservierungs-Problem

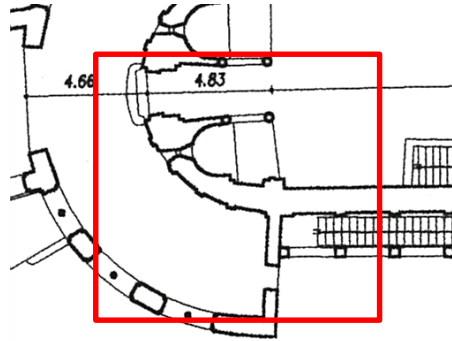
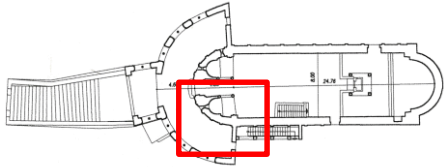

Terracotta



Stuck



Stein



Ziegel

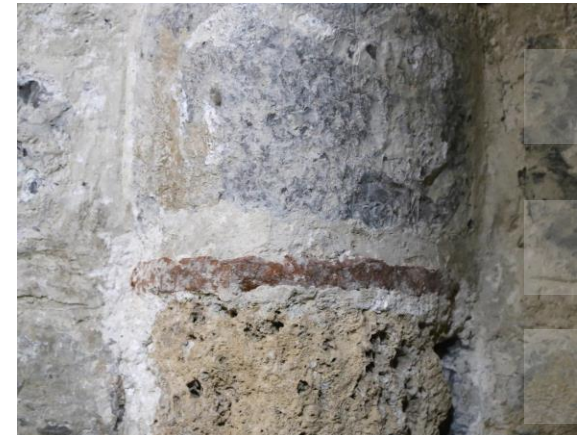

Tuff

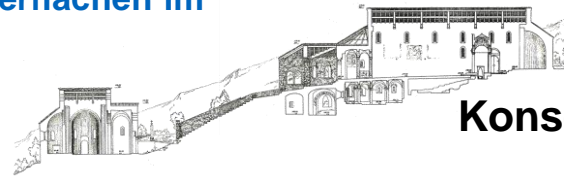

Konservierungs-Problem

Konservierungs-Restaurierungs PROJEKT

„Terracotta, Stuck und Granit“

Die Krypta

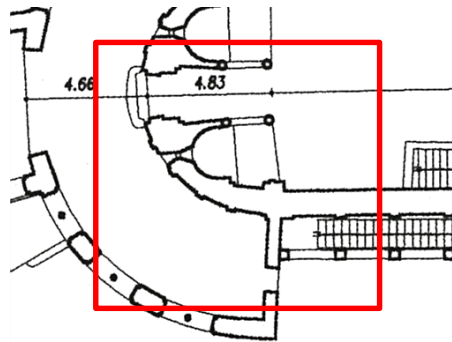
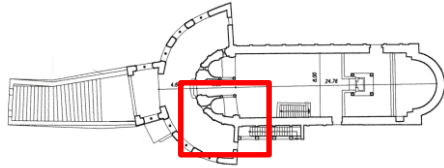

Aufgabe 4 San Benedetto (die kleine Kapelle)



Der Klosterkomplex von San Pietro al Monte
in Civate, Italien (8. – 11. Jahrhundert)



Design Problem

Konservierungs-Restaurierungs PROJEKT

„Welches ist das historische Bild des Narthex, das wir der Nachwelt übermitteln wollen?“

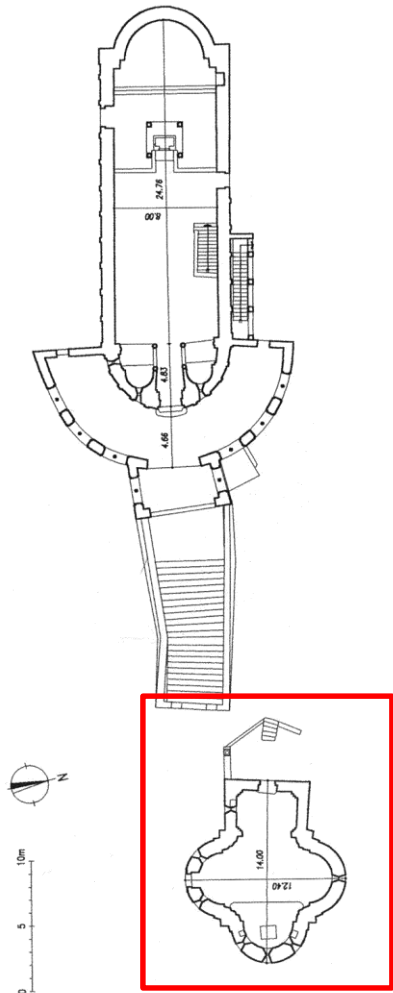

Das neue und das alte Dach



Die originale, gewölbte Decke

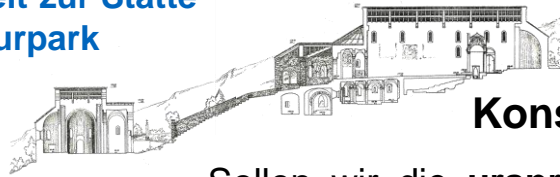

Design Problem

Konservierungs-Restaurierungs PROJEKT

„Sollen wir die **ursprüngliche Idee** von San Pietro al Monte **als Einsiedelei bewahren**? Oder sollen wir nach Mitteln suchen, um einen **nachhaltigen Tourismus** zu aktivieren?“

Feigel, A. (1909). San Pietro in Civate.
Monatshefte Für Kunstwissenschaft, 2(4), 206-217.

„San Pietro in Civate wird gewiß **den meisten Kunstfreunden** und gar manchen aus dem engeren Kreise der Fachgenossen **unbekannt sein**. Obwohl schon Schriftsteller aus dem XVIII. Jahrhundert auf **die Schönheit der Kunstwerke, die in dem einfachen Bau verborgen sind, und auf ihre Bedeutung** für die Kenntnis anderer berühmter Denkmäler hinwiesen, und in neuerer Zeit Lokalforscher sich lebhaft mit ihnen beschäftigten, nahm man in kunsthistorischen Kreisen wenig Notiz von diesen literarischen Hinweisen und von den Kunstwerken selbst. **Diese unverdiente Zurücksetzung mag wohl hauptsächlich durch lokale Verhältnisse bedingt sein: Civate liegt fern ab von den großen Verkehrswegen, die nach Italien führen und das Kirchlein, das einsam, hoch oben im Gebirge liegt, ist nur mit Mühe zu erreichen.**“

ZUGÄNGLICHKEIT

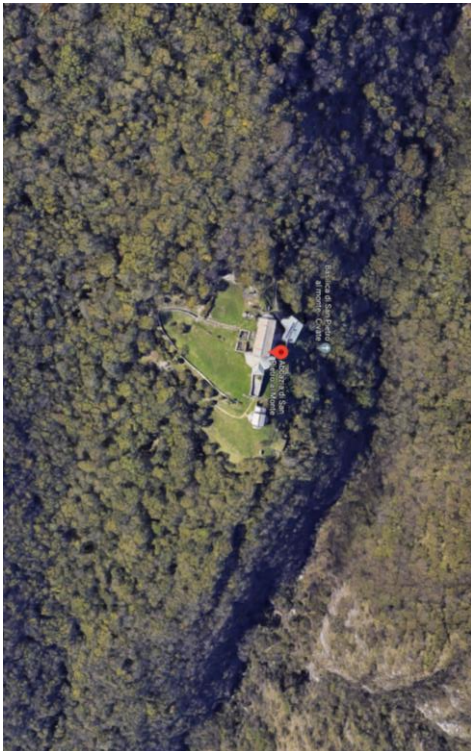

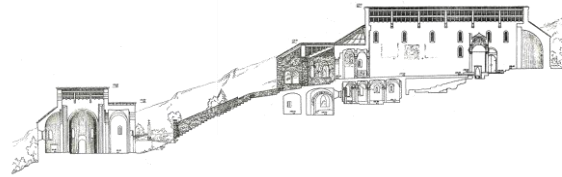

Anlauf-
besprechung

1. Schritt

2. Schritt

3. Schritt

(1. Schritt) Herstellungs-
verfahren und -techniken

Pin up 1

(2. Schritt) Materialien,
Schäden und
Restaurierungstechniken

Pin up 2

(3. Schritt) Konservierungs-
Restaurierungs Projekt

Abschluss-
prüfung

Zwischenprüfungen:

14. April

01. Juni

07. Juli

10. Aug.

Die **besten Arbeiten** werden der Pfarrkirche von Civate und der Stiftung **Scuola Beato Angelico** aus Mailand zur Verfügung gestellt sowie für die Veröffentlichung in einer Ausgabe der **internationalen Zeitschrift Arte Cristiana** berücksichtigt.